

شاحنات فورد 1833 Ford Trucks "داي كاب" WB 5500 DC من المستوى الأوروبي 3 للانبعاثات EURO3

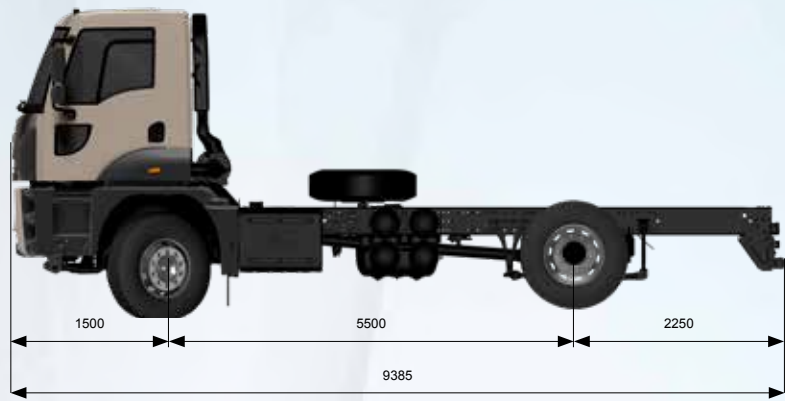

المميزات الأساسية

شاحنة	نوع المركبة
4x2	المحور
المستوى الأوروبي 3 للانبعاثات EURO3	الانبعاثات
مقصورة "داي كاب"	نوع المقصورة
5500	قاعدة العجلات (ملم)

المحرك

Ecotorq سعة 9 لتر	النوع
8974	سعة الأسطوانات (سم مكعب)
115 ملم × 144 ملم	القطر x الشوط
PS 330 (بقوة 243 كيلوواط) عند 1900 د.د.	القوة
1300 نيوتن متر عند 1700-1200 د.د.	عزم الدوران
1 : 17,6	نسبة الانضغاط
30 لتر	سعة الزيت
35 لتر	سعة السائل المبرد

ناقل الحركة

قرص واحد 430 ملم	وحدة التشغيل
التروس 1 + 9 (0,75 - 9,40)	ناقل حركة يدوي / نسب السرعات (التروس 1 - التروس 9)

نظام التوجيه

دائرة أحادية معززة كهربائياً	
------------------------------	--

الشاسي

7 ملم مع تدعيم موضعي	سماكة الشاسي
355 ميغاباسكال	صلابة الشاسي
نوابض ذات شرائح بشكل القطع المكافئ / نوابض ذات شرائح متعددة	نظام التعليق (الأمامي / الخلفي)
محور قياسي بترس تخفيض على مرحلة واحدة	المحور
4,63	نسبة المحاور
12 R 22,5	الإطارات
فولاذية قياس 9 x 22,5 بوصة	العجلات

نظام الفرامل

Z-Cam 200 × 410 - نظام الفرامل	الفرامل (في الأمام / في الخلف) (القطر ملم × الطول ملم)
فرامل بدائرة مزدوجة - وحدة معالجة الهواء مع فاصل مضمّن للزيت وسخان	نظام الفرامل
180 كيلوواط كحد أقصى (مستوى المحرك)	قوة فرملة المحرك

النظام الكهربائي

180 أمبير ساعة	البطارية
130 أمبير / 6,5 كيلوواط	مولد التيار المتردد / بادئ التشغيل

الخزانات

350 لتر من الألومنيوم	خزان الوقود
-----------------------	-------------

الأبعاد (مم)	
1500	البروز الأمامي
5500	قاعدة العجلات
9385	الطول الإجمالي
2198	طول المقصورة الإجمالي
3268	ارتفاع المركبة الإجمالي
2540	عرض المركبة الإجمالي (بدون المرايا)
866	عرض الشاسي
2250	البروز الخلفي
7030	طول الشاسي الذي نستفيد منه
285	ارتفاع الشاسي - في الأمام
285	ارتفاع الشاسي - في الخلف
350	الخلوص الأرضي - في الأمام
280	الخلوص الأرضي - في الخلف
8400	نصف قطر الدوران
الأوزان (كغ)	
المجموع	1. المحور
19000	12600
6653	2378
12347	10222
7100	2. المحور
4275	2825
الأوزان المسموحة تقريباً	
وزن المركبة فارغة	
سعة الحمولة	

التجهيزات الاختيارية

- طاقة التشغيل الخارجي PTO عاملة من خلال ناقل الحركة (ترس مزدوج) من دون شفة (تتضمن على وحدة التحكم بطاقة التشغيل الخارجي)
- طاقة التشغيل الخارجي PTO عاملة من خلال ناقل الحركة (ترس مزدوج) مع شفة (تتضمن على وحدة التحكم بطاقة التشغيل الخارجي)
- طاقة التشغيل الخارجي PTO عاملة من خلال المحرك (تتضمن على وحدة التحكم بطاقة التشغيل الخارجي)*
- نظام التحكم الإلكتروني بالثبات ESP
- فتحة سقف يدوية
- مؤشر حمولة المحور (متوفر مع نظام التعليق الهوائي فقط)
- نظام تدفئة إضافي للمقصورة (من النوع المائي)
- مجموعة تجهيزات إطفاء الحرائق
- مجموعة تجهيزات ADR (مع تآكو غراف ميكانيكي)
- إمالة اليئة للمقصورة
- طلاء معدني / ألوان خاصة
- قوالب المصد - مطلية في الأمام (رمادي تورك)
- نظام تعليق هوائي خلفي مع إطارات 315/60 R 22,5 ونسب توزيع العزم 4,11 FDR
- نظام تعليق هوائي خلفي مع إطارات 315/80 R 22,5 ونسب توزيع العزم 4,63 FDR
- نظام تعليق ميكانيكي خلفي مع إطارات 315/80 R 22,5 ونسب توزيع العزم 4,63 FDR
- وعاود عمودي
- حماية جانبية
- مقعد أمامي لراكبين
- عارضة خلفية للسحب
- تآكو غراف ميكانيكي
- مشابك سحب أمامية (مشبك مزدوج)

التجهيزات القياسية

- مكيف هواء يدوي
- مجموعة تجهيزات المناخ الحار
- راديو AM/FM/منفذ إدخال إضافي/USB/تقنية Bluetooth (راديو مع Bluetooth)
- نظام تعليق تقليدي مستقل بمقتضى لمقصورة "داي كاب"
- مثبت السرعة
- فرامل قرصية
- فرملة المحرك والعاود
- نظام الفرامل الإلكترونية EBS ونظام الفرامل المانع للانغلاق ABS
- نظام التوزيع الإلكتروني لفرملة
- جهاز استشعار للكشف عن تلف بطانة الفرامل
- مساعد الإقلاع على التلال
- ترس تفاضلي قابل للإقفال
- نوافذ اليئة
- مرايا جانبية اليئة ومدفأة
- ميزة موازنة المصابيح الأمامية ألياً
- عمود عجلة القيادة قابل للسحب باتجاه السائق وللإمالة عمودياً
- مقعد السائق مدقاً ويتميز بنظام تعليق هوائي ومقعد ثابت للراكب الأمامي
- مسند لأسفل الظهر
- عمود لمنع الميلان في الناحيتين الأمامية والخلفية للمركبة
- نظام شل حركة المحرك
- مفتاح واحد مع ميزة التحكم عن بُعد وإقفال مركزي
- ميزة برمجة الإضاءة لتأخير انطفائها
- مصابيح إنارة الأرضية
- مصابيح دليلية مزدوجة على السقف
- مصابيح أمامية للضباب
- عجلة احتياطية
- مصد متوسط
- عادم أفقي
- زجاج معتم (نسبة نفاذ الضوء 70%)
- مقياس ضغط الإطارات
- ضوء وامض في السقف
- وحدة تآكو غراف للإشارة TSU

* متوفرة فقط مع مجموعة تجهيزات إطفاء الحرائق

يتضمن هذا المنشور معلومات مخصصة لشاحنات فورد Ford Trucks. هو يحتوي على المعلومات حول المواصفات التقنية الحالية والاكسسوارات القياسية أو الاختيارية المتوفرة في تاريخ الإصدار. ميزات الاكسسوارات القياسية والاختيارية الخاصة بالمركبات قد تتغير بين الحين والآخر. لهذا السبب، يرجى مراجعة وكلائنا المعتمدين للحصول على المعلومات الحديثة والديقة حول ميزات المركبة التي ترغب في شرائها. واستناداً إلى السبب المذكور أعلاه، لا يشكل هذا المنشور ضماناً للمواصفات المذكورة في هذا المستند. قد تختلف الصور المستخدمة في هذا المنشور عن المركبات المعروضة للبيع. المواصفات التقنية المذكورة في هذا المستند تعود للمركبات القياسية. قد يؤدي اختيار الاكسسوارات الاختيارية إلى حدوث اختلاف في هذه المواصفات.